

## UV Series

El equipo UV Series Daavlin combina un diseño de ahorro de espacio con máxima eficiencia. Veinticuatro lámparas de alta potencia de salida en un espacio compacto significa tiempos de tratamiento más cortos.



### PRECISO

- El sistema de dosimetría integrado Daavlin permite al operador ingresar la dosis en Joules para UVA y/o miliJoules para UVB. El sistema integrado para dosificar ajusta automáticamente el tiempo de tratamiento.
- Incluyen un bloqueador digital de acceso para prevenir el uso no autorizado.
- Visualización de lecturas de potencia de salida en tiempo real cuando se necesite.
- Sistema de control ubicado fuera de la unidad para prevenir que el paciente altere el control mientras el tratamiento está en proceso.

### ECONÓMICO

- Los requerimientos eléctricos de 220V del equipo UV Series lo hacen de bajo consumo.
- El reemplazo de lámparas del equipo UV Series es menos costoso también, ya que sólo tiene la mitad del número de lámparas que gabinetes más grandes para cuerpo completo.

## VERSÁTIL

- El equipo UV Series puede ser equipado con lámparas UVA, Banda Estrecha UVB o Banda Ancha.
- También está disponible una plataforma para elevar al paciente a la altura de las lámparas para un tratamiento óptimo de la parte inferior de las piernas.
- Ventiladores opcionales de enfriamiento dirigidos hacia abajo desde la parte superior de la cabina hacen los tratamientos más cómodos.

## COMPACTO

- El diseño elíptico de nuestra UV Series aumenta la irradiación uniforme del equipo y usa eficientemente el valioso espacio de piso en oficinas en donde el espacio es una preocupación.
- Con sus puertas dobladas hacia adentro, la UV Series pasa fácilmente a través de una puerta de 27 pulgadas (69cm).

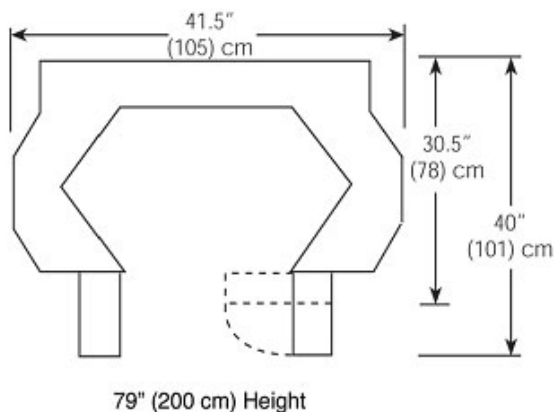

## INFORMACIÓN TÉCNICA

Altura	195.6 cm
Ancho	104.1 cm
Fondo	77.5 cm
Fondo (con puertas abiertas)	106.7 cm
Peso (24 lámparas)	148.3 kg
Disponible en 110-120 V, 60 Hz y 220-240 V, 50 o 60 Hz	